



Rev.1 14/04/2021

UNOPIÙ S.p.A.

Sede Legale:  
Via Pontaccio, 9  
20121 Milano (MI)

Sede operativa:  
S.S .Ortana Km. 14,500  
01038 Soriano nel Cimino (VT)

016  
DE - b

COVERCAR DOPPIO  
(COD45G - COD60G)

UNOPIÙ

SINCE 1978

# COD45G

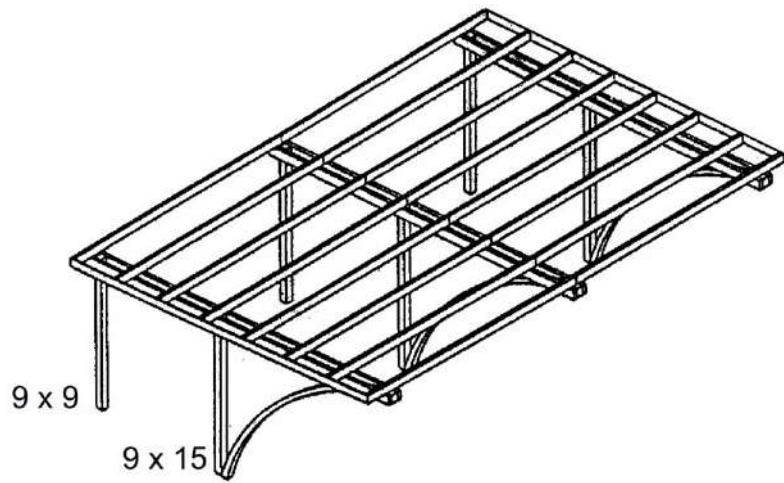
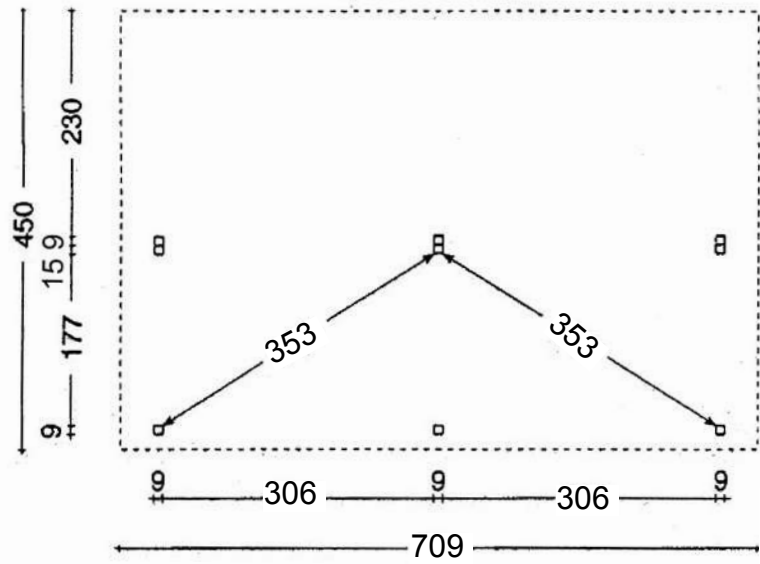

# COD60G

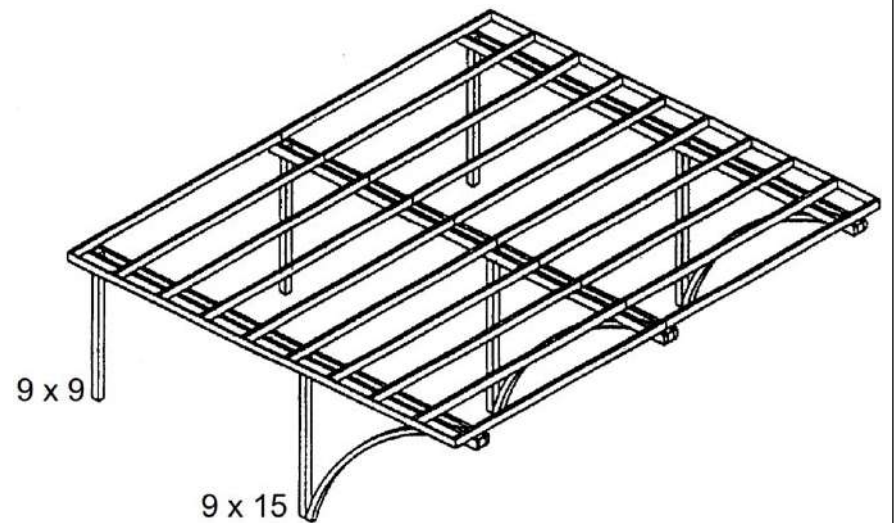
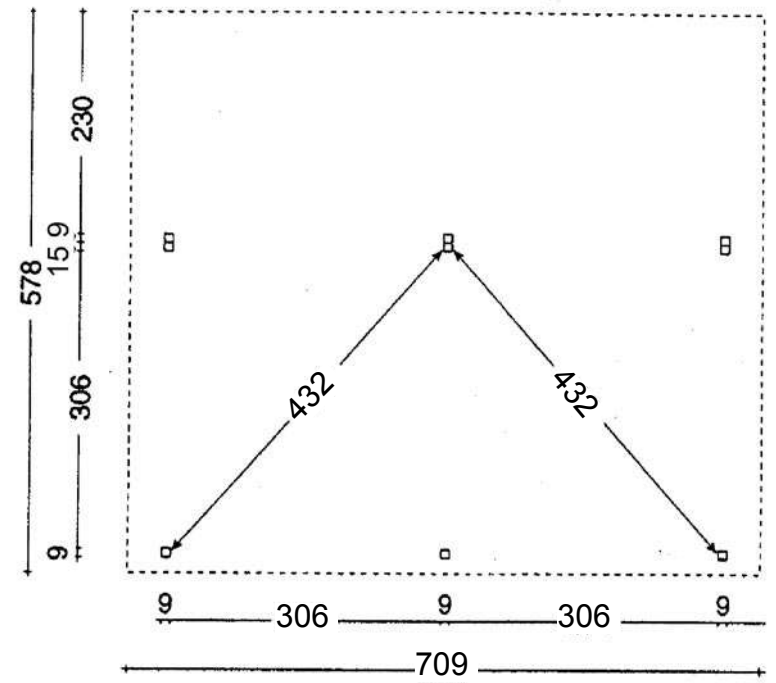

### **IT - NOTIZIE UTILI**

Rispettare le altezze indicate in modo tale che l'arco arrivi a poggiare sul terreno. Se per particolari motivi si avesse bisogno di un'altezza utile maggiore bisognerà prolungare l'arco fino a terra aggiungendo uno spezzone di pilastro di cm 9 x 9. Segnare sul terreno i punti in cui dovranno essere posizionati i pilastri, rispettando le misure riportate nelle relative figure e considerando gli ingombri massimi delle strutture.

### **DE - WICHTIGE HINWEISE**

Die Höhenmaße des Covercars müssen unbedingt eingehalten werden, so daß der vordere Bogen auf den Boden stützt. Falls das Covercar höher gebaut werden möchte, muß der Bogen durch einen Pfostenteil (9 x 9 cm) verlängert werden.

Auf dem Boden die Stellen markieren, wo die Pfosten verankert werden sollen. Entnehmen Sie die Maße aus den Grundrissen der Systeme (s.o.)

### **FR - INFORMATIONS UTILES**

Respecter les hauteurs indiquées de façon que l'arceau touche à terre. Si pour des motifs particuliers, une hauteur utile plus grande était nécessaire, il faudrait placer dans le prolongement du pied de l'arceau, une portion de poteau de section 9 x 9 cm.

Marquer sur le terrain les points où seront placés les poteaux en respectant les mesures indiquées dans les croquis relatifs et en tenant compte de l'encombrement maximum des structures.

### **GB - USEFUL INFORMATIONS**

Respect the reported heights so that the beam can lean on the ground. If a bigger working length is required, it is necessary to extend the area as far as the ground by adding a 9 x 9 cm piece of column. Mark on the ground the points where the columns are to be positioned, respecting the measures reported in the related illustrations and considering the maximum overall of the structure.

### **ES - INFORMACIÓN IMPORTANTE**

Dado el diseño de esta estructura, es importante respetar la altura indicada para que el arco llegue a tocar directamente en el terreno. Sin embargo, si por motivos particulares fuese necesario contar con una altura mayor, se tendrá que prolongar el arco añadiéndole una pieza de 9 x 9 cm por la altura requerida.

Trazar en el suelo los puntos en los que se colocarán los pilares respetando las medidas indicadas en las figs., en función del modelo de covercar que se esté montando; y a su vez, considerando el espacio ocupado por toda la estructura.

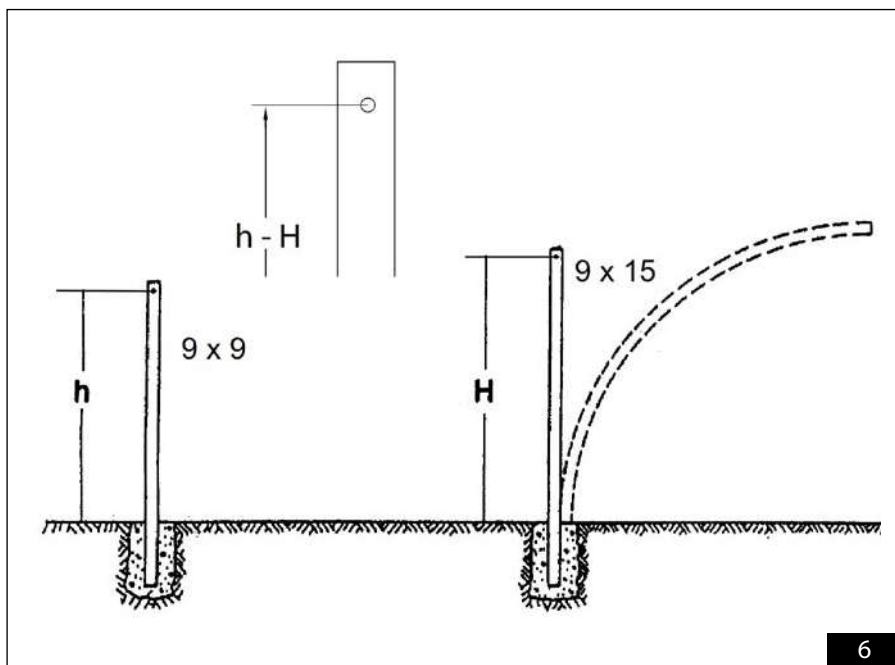
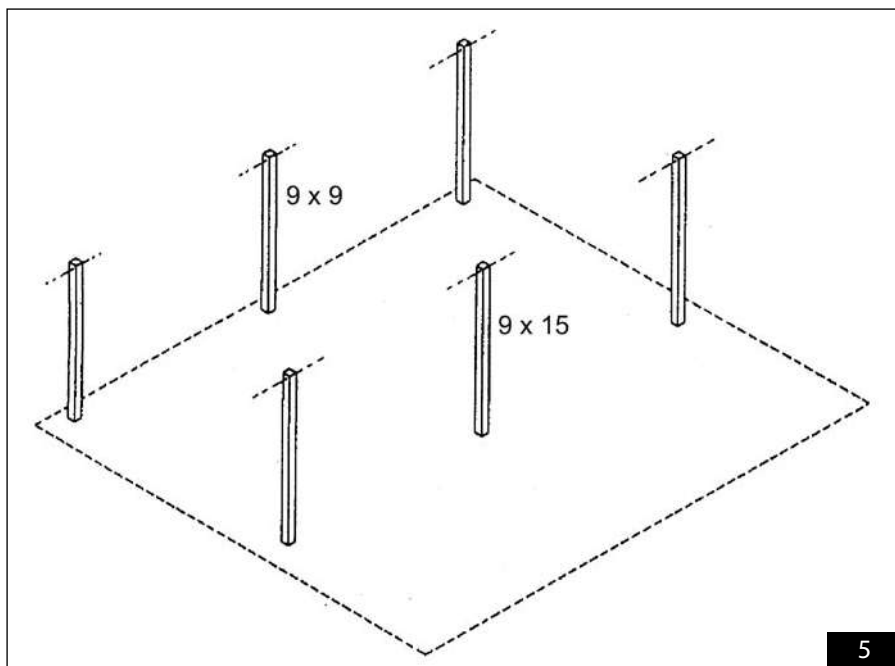

IT - Effettuare nei punti contrassegnati uno scavo, inserire i pilastri verificando che i fori risultino esattamente come indicato nella figura 5 e che le altezze  $h$  e  $H$  siano per il covercar **COD45G**  $h = 202$  cm e  $H = 218$  cm e per il covercar **COD60G**  $h = 192$  cm e  $H = 218$  cm (fig. 6). Bloccare provvisoriamente i pilastri, ultimato il montaggio della struttura e verificato nuovamente l'esatto posizionamento dei pilastri procedere all'ancoraggio definitivo riempiendo gli scavi con del calcestruzzo (consultare l'opuscolo "SISTEMI DI FISSAGGIO").

DE - Bei den markierten Stellen jeweils ein Loch graben, die Pfosten aufstellen und mit den Maßen der Abb. 5 vergleichen. Die Höhen  $h$  und  $H$  betragen für das Modell **COD45G**  $h = 202$  cm und  $H = 218$  cm; für das Modell **COD60G**  $h = 192$  cm und  $H = 218$  cm (Abb. 6). Die Pfosten vorläufig blockieren. Nach der Montage noch einmal die Positionierung der Pfosten kontrollieren und anschließend einbetonieren (s. Heft über die Befestigungssysteme).

FR - Creuser des trous aux points marqués précédemment, insérer les poteaux après avoir vérifié que ces trous soient exactement placés comme indiqué dans la fig.5 et que les hauteurs  $h$  et  $H$  soient pour le covercar **COD45G**  $h=202$  cm et  $H=218$  cm, et pour le covercar **COD60G**  $h=192$  cm et  $H=218$  cm (fig.6). Bloquer provisoirement les poteaux. Terminé le montage et après avoir à nouveau vérifié la position des poteaux, procéder à l'ancrage définitif en remplissant les trous avec du béton (consulter l'opuscule "Systèmes de fixation").

GB - Make a hole in the marked points, insert the columns checking that the holes are exactly as indicated in ill.5. Check also that for the **COD45G** covercar  $h=202$  cm and  $H=218$  cm and that for the **COD60G** covercar  $h=192$  cm and  $H=218$  cm (ill.6). Block temporarily the columns. Having completed the assembly of the structure and checked the exact position of the columns again, anchor it definitively filling the holes up with beton (consult the booklet "FIXING SYSTEMS").

ES - Excavar en los puntos trazados y colocar los pilares verificando que los orificios de todos los pilares se encuentren alineados como se muestra en la fig.5.

A su vez, controlar que las alturas " $h$ " y " $H$ " indicadas en la fig. 6 sean las siguientes:

para el covercar <b>COD45G</b>	$h = 202$ cm	$H = 218$ cm
para el covercar <b>COD60G</b>	$h = 192$ cm	$H = 218$ cm

Se aconseja fijar provisionalmente los pilares hasta terminar completamente el montaje de la estructura; sólo a ese punto, después de haber verificado su correcta colocación, se prosigue al anclaje definitivo rellenando los hoyos con hormigón (consultar el folleto "Sistemas de Fijación").

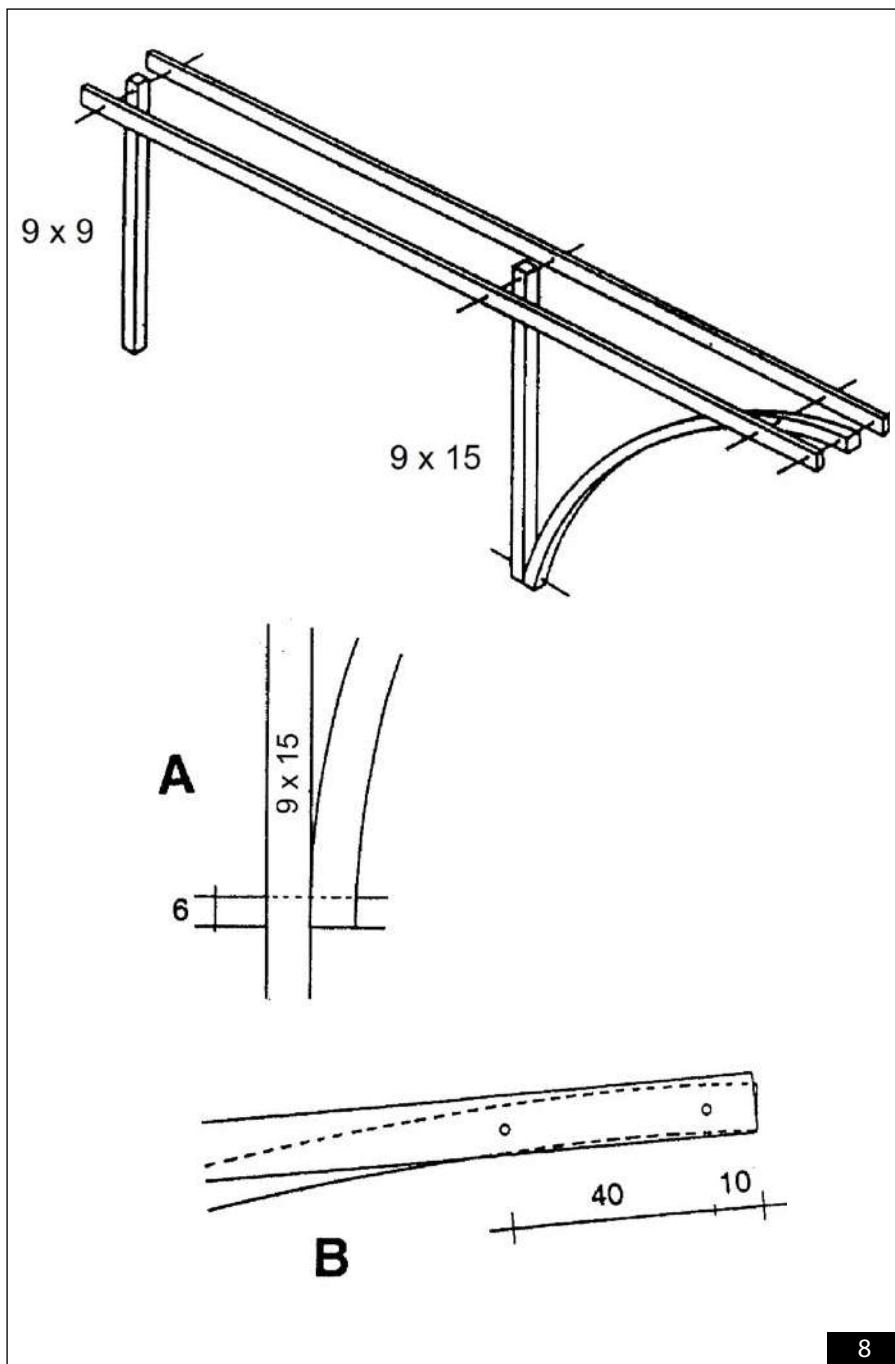

IT - Inserire i manicotti filettati mm 16/85 nei fori dei pilastri quindi, utilizzando rondelle dentate, rondelle piane e bulloni mm 12/90, fissare le relative travi di mm 60 x 150 come illustrato nel particolare A di figura 10. Posizionare l'arco bloccandolo con dei morsetti (fig.8) e forare al centro della trave alle distanze riportate nei particolari A e B di figura 8 utilizzando una punta Ø mm 16.

DE - Die Gewindehülse (16/85 mm) in die Bohrungen der Pfosten führen. Die Balken (60 x 150 mm) befestigen. Dabei werden die vorgesehenen Zahn-, Unterscheiben und 12/90 mm Bolzen verwendet (s. Det. A, Abb.10). Die Bogen mit Zwingen blockieren (Abb. 8) und in der Mitte des Balkens ein 16 mm Ø Loch nach den angegebenen Maßen bohren (s. Det. A und B, Abb.8).

FR - Insérer les manchons filetés 16/85 mm dans les trous des poteaux puis fixer les poutres 60 x 150 mm par les rondelles crover, rondelles plates et boulons 12/90 mm, comme illustré dans le croquis A de fig.10. Placer l'arceau, en le bloquant avec des serre-joints (fig.8) et percer au centre des poutres en utilisant une mèche de Ø 16 mm, aux distances indiquées sur les croquis A, B (fig.8).

GB - Insert the 16/85 mm threaded sleeves in the holes of the columns. Fix the 60 x 150 mm beams with flat and crover washers and 12/90 mm bolts as reported in det.A on ill.10. Block the arch with clamps (ill. 8) and make a hole in the middle of the column with a Ø 16 mm bit at the distances reported in details A,B.(ill. 8).

ES - Como se observa en la fig. 8, las vigas portantes (de 60 x 150 mm de corte) se tienen que fijar primero a los pilares y en un segundo momento al arco. Encastrar los manguitos fileteados 16/85 mm en los orificios de los pilares, colocar a esta altura dos arandelas dentadas y acercar las vigas, fijarlas utilizando dos pernos hexagonales 12/90 mm con arandelas planas como se muestra en la fig. 10 (detalle A). Se aconseja apretar fuertemente después de haber montado el arco.

Apoyar el arco contra la base del pilar y a los extremos de las vigas, bloqueándolo con una morsa de mano; perforarlo centralmente con una punta de (Ø 16 mm tanto a la base como del lado de las vigas, y a la distancia indicada en los detalles A y B de pág. 8.

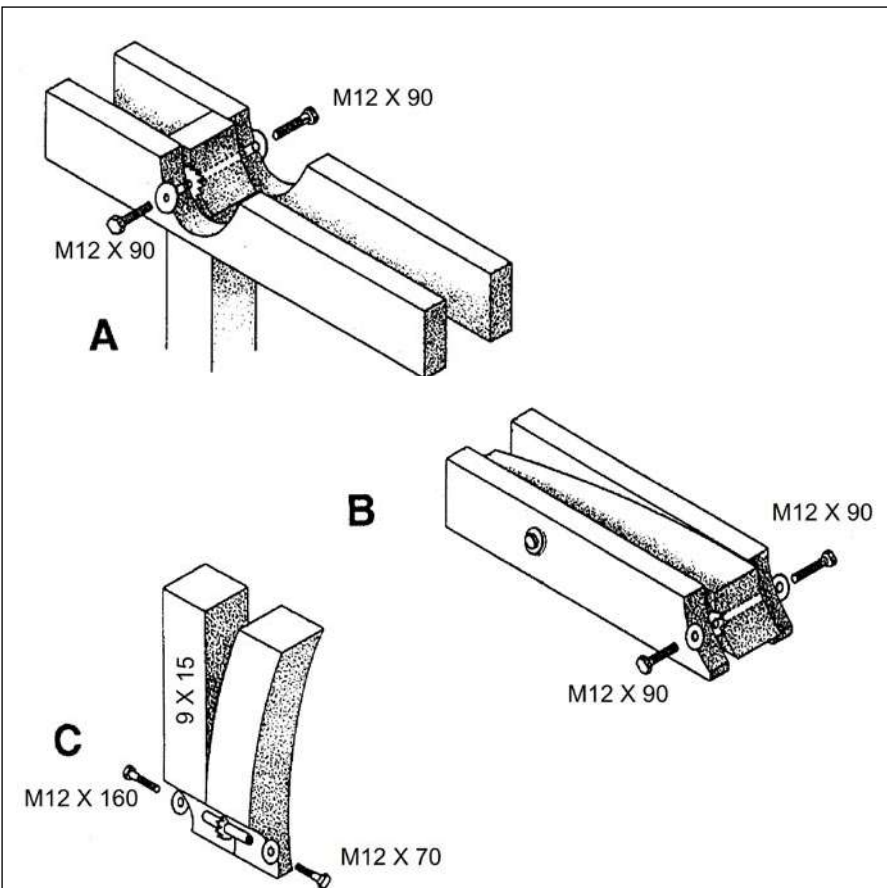

IT - Procedere al fissaggio dell'arco utilizzando rondelle piatte, rondelle dentate e bulloni mm 12/90 - mm 12/70 - mm 12/160 come indicato nei particolari B - C.

DE - Die Bogen mit den flachen Unterlegscheiben, Zahnscheiben und 12/90 mm - 12/70 mm - 12/160 mm Bolzen befestigen (s. Abb. B und C).

FR - Fixer les arceaux en utilisant rondelles plates, rondelles crover et boulons 12/90 mm - mm 12/70 - mm 12/160, comme indiqué sur les croquis B, C.

GB - Fix the arch with flat and crover washers and 12/90 mm - 12/70 mm - 12/160 mm bolts as indicated in details B,C.

ES - A este punto se puede fijar el arco, tanto a la base del pilar como a la altura de las vigas. Como se muestra en los detalles B y C, colocar siempre un manguito fileteado en el agujero del arco apenas hecho e interponer las arandelas dentadas entre estas piezas, y bloquearlas con los pernos hexagonales 12/90 mm - 12/70 mm - 12/160 mm y arandelas planas, apretando fuertemente todos los herrajes.

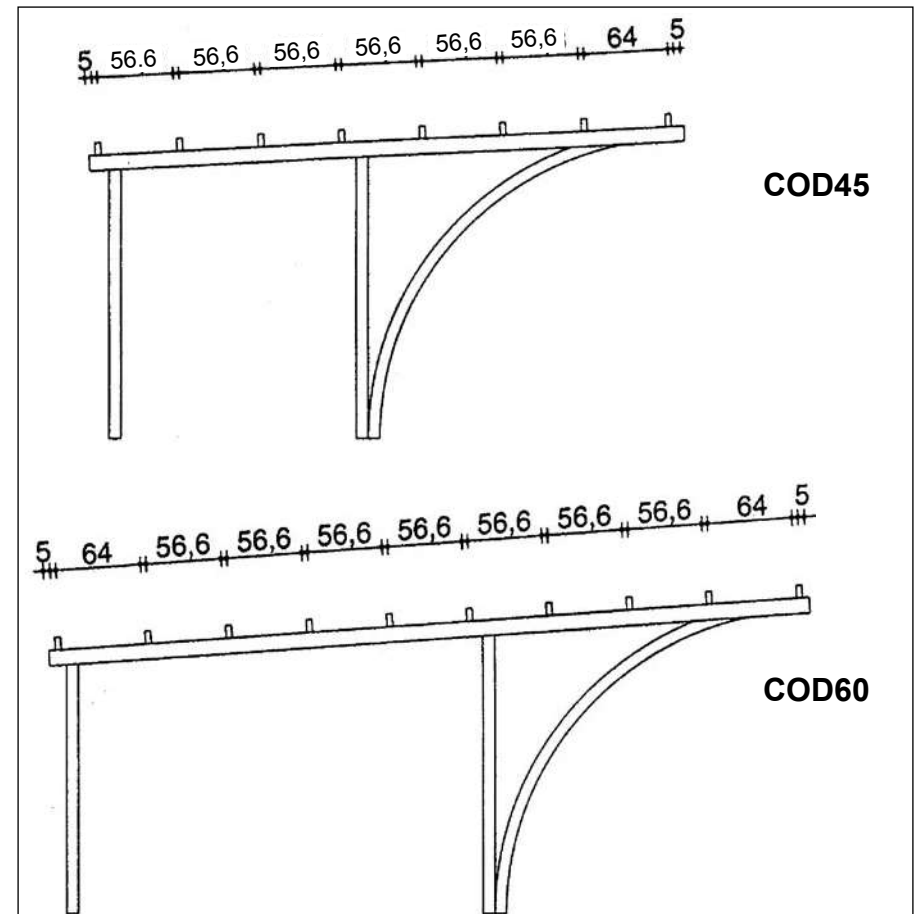

**COD45**

**COD60**

IT - Nelle figure viene riportato l'esatto posizionamento degli arcarecci rispettivamente per il covercar COD45 e il covercar COD60.

DE - In den Abb. sind die Abstände der Pfetten des Covercars COD45, bzw. des Covercars COD60 angegeben.

FR - Dans les figures sont indiquées les positions exactes des arceaux pour les covercar COD45 et COD60.

GB - The exact position of the rafters, for the COD45 and COD60 covercars, is reported in illustrations above.

ES - En las figuras se muestran las medidas que hay que respetar al colocar los cabrios para los modelos de covercar COD45 y COD60 respectivamente.

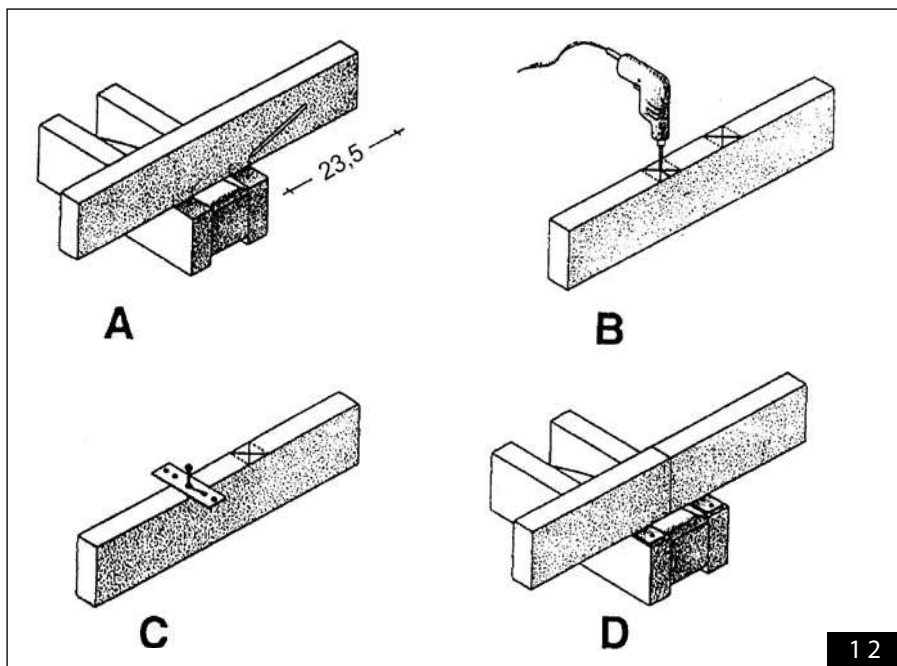

12

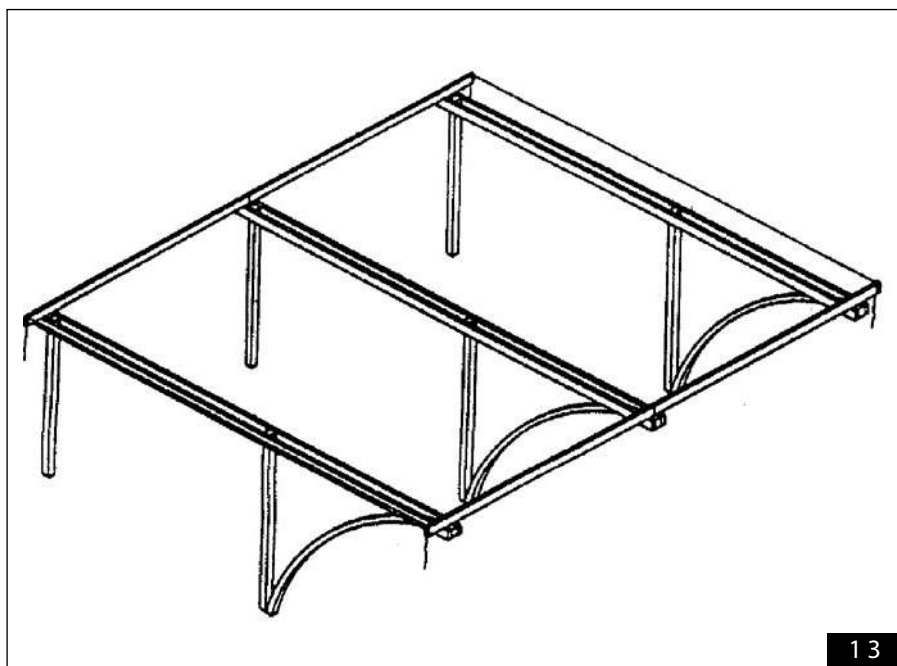

13

IT - Poggiare sulle travi portanti il primo e l'ultimo arcareccio lasciando un aggetto di cm 23,5 e segnare sugli arcarecci i punti di contatto con le travi portanti (fig.12, part.A). Riportare a terra gli arcarecci e forarli utilizzando una punta  $\varnothing$  mm 4 (fig.12, part.B) dopodichè fissare le staffe a cinque fori con un chiodo ad aderenza migliorata mm 6/60 (fig.12, part.C). Fermare i due arcarecci sulle travi con due chiodi ad aderenza migliorata mm 4/60 nei fori esterni di ogni staffa (fig.12, part.D) arretrandoli di cm 5 rispetto alle estremità. Tirare un filo per aiutarsi a mantenere l'allineamento dei restanti arcarecci (fig.13) e fissarli verificando le misure riportate a fig.11.

DE - Auf die Balken die erste und die letzte Pfette legen, so daß der Überstand 23,5 cm beträgt. Dann auf den Balken die Schnittpunkte markieren (s. Det. A, Abb. 12). Nun die Pfetten auf den Boden legen und 4 mm  $\varnothing$  Löcher bohren (s. Det. B, Abb. 12). Dann die 5-lochigen Profile mit einem besser haftenden Nagel 6/60 mm befestigen (s. Det. C, Abb. 12).

Die zwei Pfetten auf den Balken befestigen, indem die äußeren Löcher der Profile mit zwei 4/60 mm Nägeln versehen werden (s. Det. D, Abb.12). Die Pfetten befinden sich dabei 5 cm vom Balkenende. Eine Schnur zwischen den Enden der äußeren Pfetten spannen, so daß die Pfetten in eine gerade Reihe befestigt werden können (Abb.13). Die genauen Maße entnehmen Sie den Abb.11.

FR - Appuyer la première et la dernière solives sur les poutres portantes, en laissant de chaque côté un avant-toit de 23,5 cm et marquer sur les solives les points de contact avec les poutres portantes (fig.12,dét.A). Remettre à terre les solives et les percer avec une mèche de  $\varnothing$  4 mm (fig.12, dét.B) après-quoi, fixer les connecteurs à cinq trous par un clou haute adhérence 6/60 mm (fig.12, dét.C).

Fixer les deux solives sur les poutres avec deux clous haute adhérence 4/60 mm dans les trous latéraux de chaque connecteur (fig.12, dét.D), en retrait de 5 cm par rapport à l'extrémité des poutres. Tendre un fil qui aidera à maintenir l'alignement des solives restantes (fig.13) et fixer celles-ci en suivant les mesures indiquées dans les fig.11.

GB - Lean the first and the last rafter on the supporting beams leaving 23,5 cm projection. Mark the junction points with the supporting beams on the rafter (ill.12,det.A). Place the rafters on the ground and drill them with a  $\varnothing$  4 mm. bit (ill.12, det.B). Fix the five holes-brackets with a 6/60 mm improved-adhesion nail (ill.12,det.C).

Fix the two rafters to the beams driving two 4/60 mm improved-adhesion nails in the outside holes of each bracket (ill. 12, det.D), so that 5 cm of them keep outside. Tighten a cord in order to keep the other rafters aligned (ill.13). Fix the rafters checking the measures reported on fig.11.

ES - Colocar sobre las vigas el primero y el último cabrio dejando un voladizo de 23,5 cm de cada lado, marcar con un lápiz sobre el cabrio los puntos de contacto con las vigas (véase detalle A, fig.12). Apoyar los cabrios en el suelo, volcándolos, para hacer un agujero con la punta de  $\varnothing$  4 mm en la intersección de los puntos marcados y fijar el estribo de 5 orificios con un clavo de adherencia mejorada 4/60 mm (véase detalles B y C, fig.12).

Colocar definitivamente los cabrios a 5 cm de la extremidad de las vigas y fijarlos con dos clavos de adherencia mejorada 4/60 mm en el lado externo de cada estribo (véase detalle D, fig.12).

Se prosigue con el montaje de los cabrios intermedios ayudándose de un hilo tenso para mantener el alineamiento con los cabrios de los extremos (véase fig. 13), fijándolos con el mismo procedimiento y respetando las medidas indicadas en la fig.11.

14

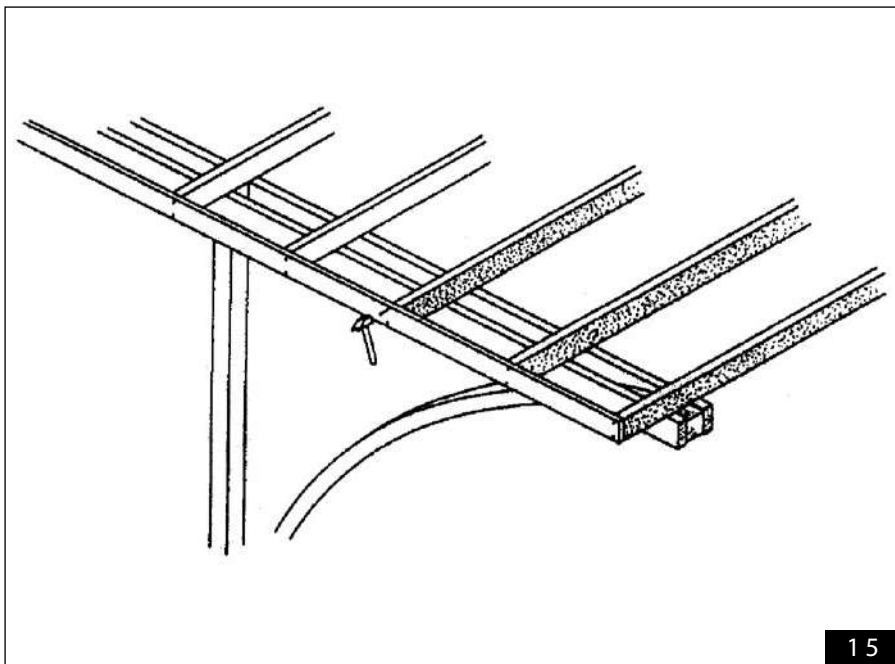

15

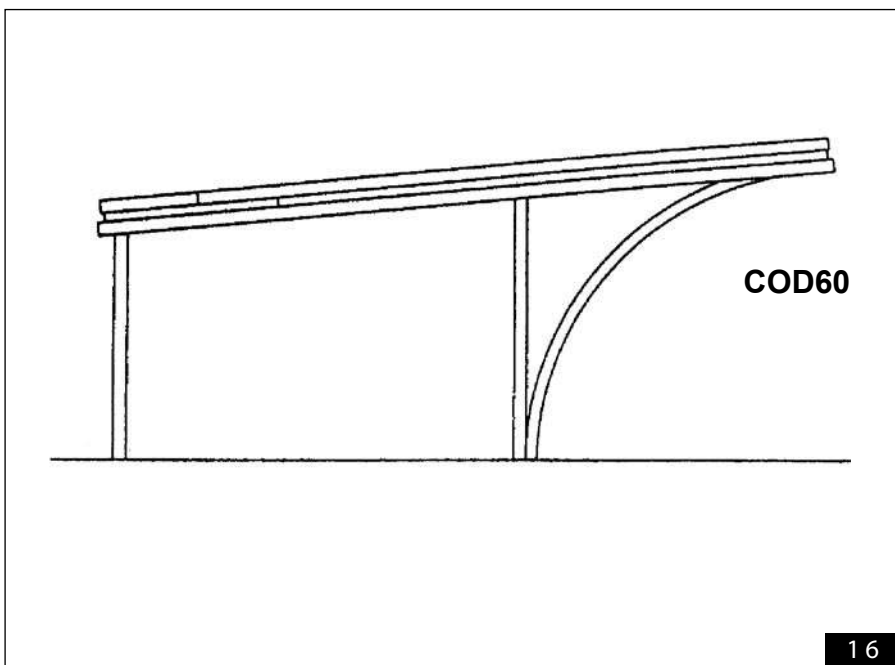

COD60

16

IT - Fissare la fascia di rifinitura laterale di sezione mm 27 x 117 utilizzando chiodi mm 2,7/60 (fig. 15). La lunghezza della fascia del covercar COD45G è di cm 131.7 + cm 307.3 mentre per il covercar COD60G è di cm 253.9 + cm 314.5 (fig. 16).

DE - Die seitliche Leiste (Querschnitt 27 x 117 mm) mit 2,7/60 mm Nägeln befestigen (Abb. 15). Die Länge der Leiste des Covercars COD45G mißt cm 131.7 + cm 307.3, die des covercars COD60G besteht aus zwei Teilen, dessen Längen cm 253.9 + cm 314.5 betragen (Abb. 16).

FR - Fixer la lisse de finition latérale de section 27 x 117 mm par des clous 2,7/60 mm (fig. 15). La longueur de la lisse du covercar COD45G est de cm 131.7 + cm 307.3, et celle du covercar COD60G est de cm 253.9 + cm 314.5 (fig. 16).

GB - Fix the 27 x 117 mm lateral finishing strip with 2.7/60 mm nails (ill. 15). The COD45G covercar strip is cm 131.7 + cm 307.3 long; the COD60G covercar one is cm 253.9 + cm 314.5 long (ill. 16).

ES - Por último, fijar los listones de remate lateral (27 x 117 mm de corte) a ras de los cabrios, utilizando clavos 2.7/60 mm (véase fig. 15). La medida de dichos listones es de cm 131.7 + cm 307.3 para el covercar COD45G, mientras que para el covercar COD60G son cm 253.9 + cm 314.5 (véase fig. 16).

17



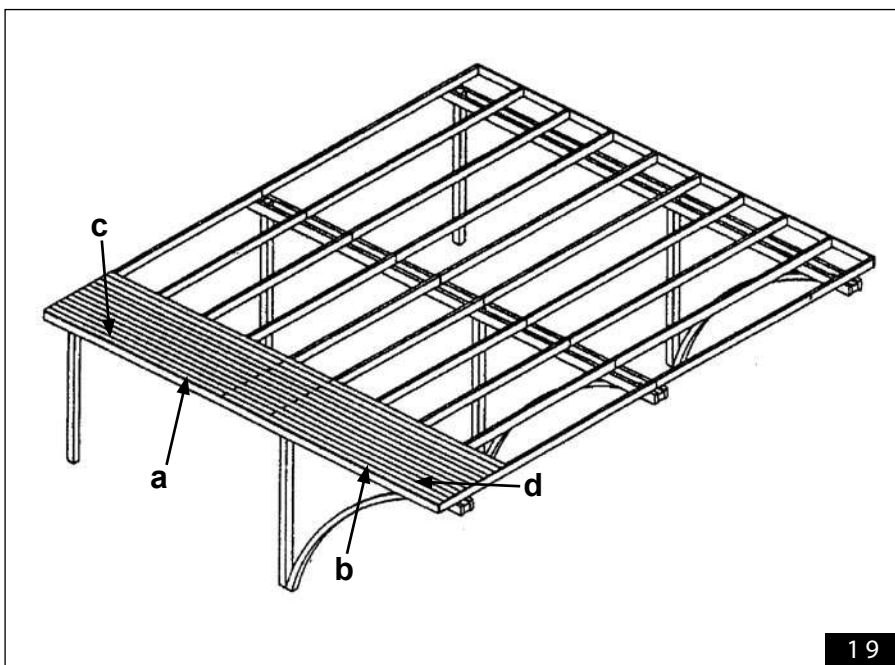
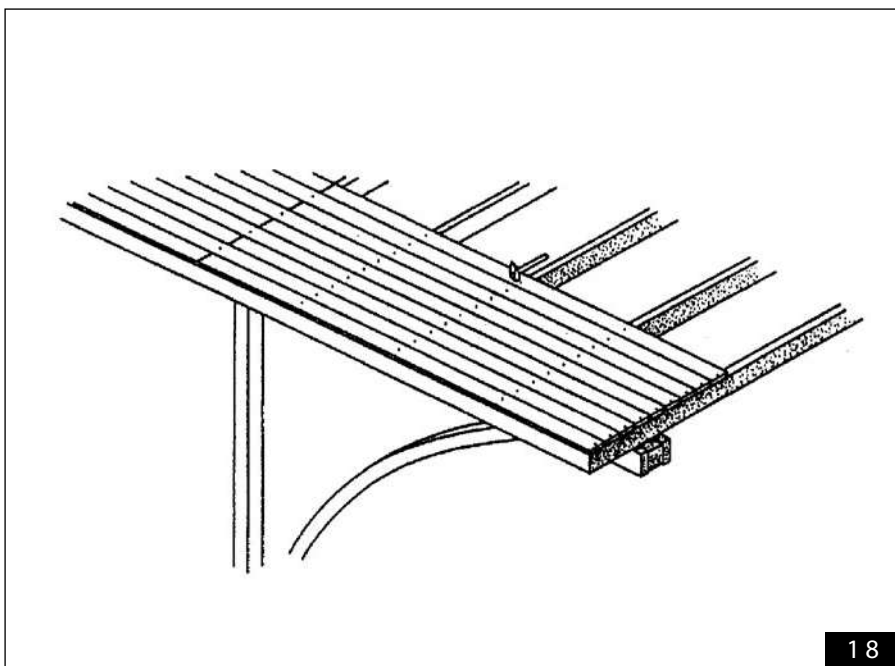

IT - Fissare le perline di copertura utilizzando mm 2,2/40 facendo attenzione che la prima perline sia perfettamente a filo con le estremità degli arcarecci (fig.18). La lunghezza delle perline del covercar COD45G è di (a:cm 246,2;b:cm 192,8;c:cm 192,8;d:cm 246,2); mentre per il covercar COD60G è di (a:cm 253,6;b:cm 314,6;c:cm 314,6;d:cm 253,6): è bene montarle sfalsate come indicato in fig.19.

DE - Die Profilbretter der Überdachung mit 2,2/40 mm Nägeln befestigen. Darauf achten, daß das erste Profilbrett perfekt mit den Enden der Pfetten angereiht ist (Abb.18). Die Länge der Profilbretter des Covercars COD45G beträgt (a:cm 246,2;b:cm 192,8;c:cm 192,8;d:cm 246,2). Die Profilbretter des Modells COD60G sind unterschiedlich lang, bzw. (a:cm 253,6;b:cm 314,6;c:cm 314,6;d:cm 253,6), so daß sich eine verschobene Auslegung empfiehlt (s. Abb. 19).

FR - Fixer les lattes de couverture par des clous 2,2/40 mm, en faisant attention que la première latte soit à ras des bouts des solives (fig. 18). La longueur des lattes du covercar COD45G est de (a:cm 246,2;b:cm 192,8;c:cm 192,8;d:cm 246,2), et celle des lattes du covercar COD60G de (a:cm 253,6;b:cm 314,6;c:cm 314,6;d:cm 253,6): il est bon de les monter décalées, comme indiqué sur la fig.19.

GB - Fix the covering panellings with 2.2/40 mm nails taking care that the first panelling is perfectly aligned with the rafters ends (ill. 18). The COD45G covercar panellings are long (a:cm 246,2;b:cm 192,8;c:cm 192,8;d:cm 246,2); the COD60G covercar ones are (a:cm 253,6;b:cm 314,6;c:cm 314,6;d:cm 253,6): it is advisable to assemble them offset as reported in ill.19.

ES - Una vez montada la estructura portante del covercar se coloca la cubierta de tablillas machihembradas. La longitud de estas tablillas es de (a:cm 246,2;b:cm 192,8;c:cm 192,8;d:cm 246,2) para el covercar COD45G mientras que para el modelo COD60G es necesario colocar dos tablillas por cada hilera (a:cm 253,6;b:cm 314,6;c:cm 314,6;d:cm 253,6), se aconseja colocarlas alternadas como se muestra en la fig.19.

Al fijar las tablillas machihembradas utilizar clavos 2.2/40 mm y procurar que cada tablilla esté a ras del canto de los cabrios de los extremos (véase fig.18).

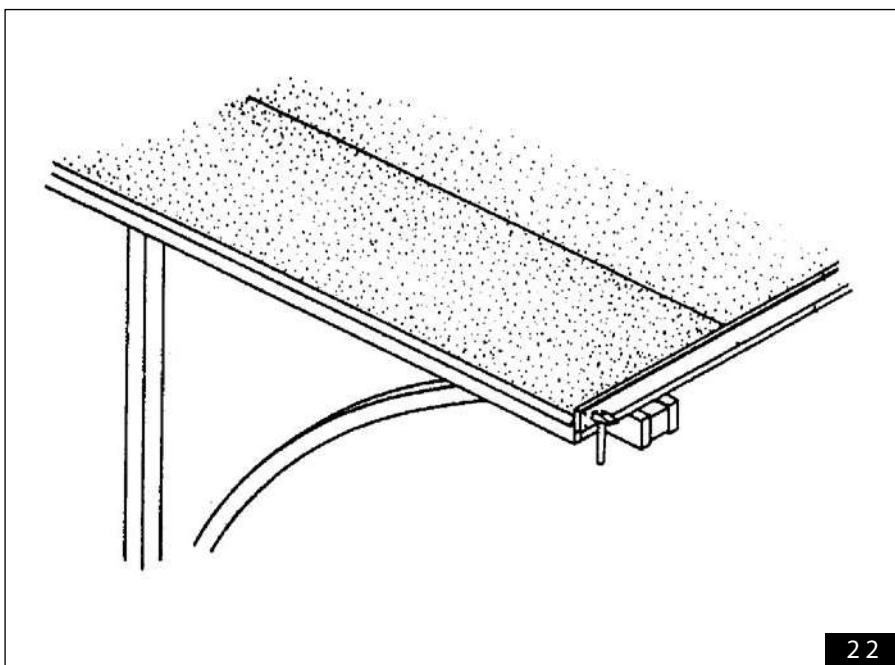
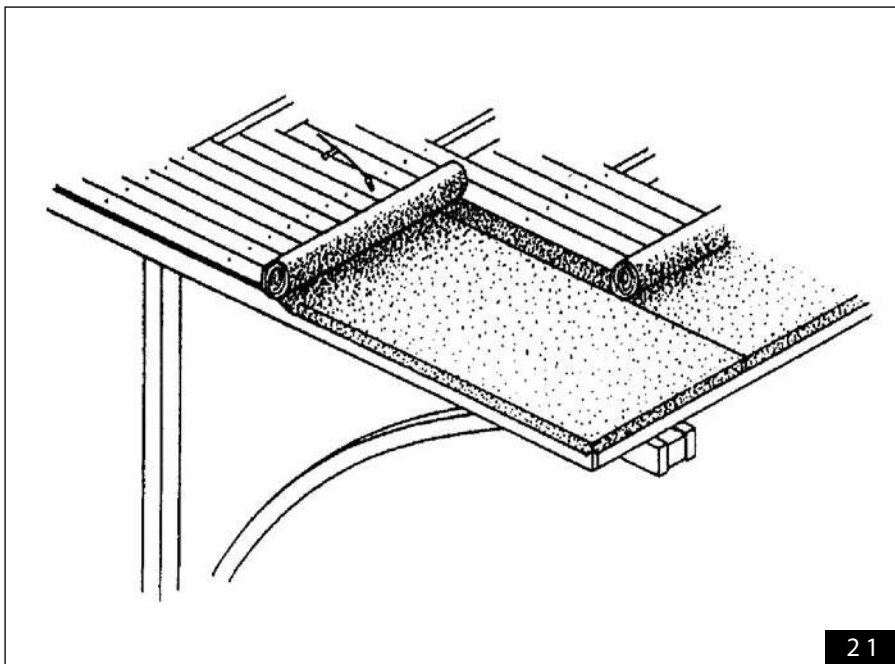

IT - La posa in opera della guaina dovrà avvenire dall'alto verso il basso e da sinistra a destra. Tagliare le strisce di guaina qualche centimetro più lunghe in modo tale da farle sbordare quindi sovrapporle in corrispondenza della parte non rifinita (fig.21). Fissare le fasce di rifinitura frontali di sezione mm 22 x 95 lunghe cm 390,5 + 313,5 utilizzando chiodi mm 2,7/60 (fig.22).

DE - Die Dachpappe wird von oben nach unten, von der linken Seite anfangend, angebracht. Die Bahnen der Dachpappe ein paar Zentimeter länger abschneiden, so daß der Rand gedeckt wird. Die Bahnen überlappen sich seitlich auf der unbehandelten Fläche (Abb.21). Die vordere Leiste (Querschnitt 22 x 95 mm, Länge 390,5 cm und 313,5 cm) mit Nägeln 2,7/60 mm befestigen (Abb.22).

FR - La pose de la gaine devra se faire du haut vers le bas et de gauche à droite. Couper les bandes de gaine plus longues de quelques centimètres que nécessaire, de façon à les faire déborder puis les superposer au niveau des parties ne présentant pas de fini (fig. 21). Fixer les lisses de finition frontales 22 x 95 mm, de longueur 390,5 + 313,5 cm par des clous 2,7/60 mm (fig. 22).

GB - Lay out the water-proof covering from the upper part downwards and from the left to the right. Cut the water-proof strips some centimetres longer and overlap them by the unfinished side (ill. 21). Fix the frontal finishing strips, section 22 x 95 mm and 390,5 + 313,5 cm long, with 2,7/60 mm nails (ill. 22).

ES - La impermeabilización de la cubierta de madera incluida en el juego de montaje consiste en láminas de asfalto recubiertas de pizarra. Estas láminas se tienen que colocar de la parte más alta hacia abajo y de la izquierda a la derecha; para una mejor impermeabilización es importante que no queden completamente a ras; por lo mismo, recortar estas láminas un poco más largas de la cubierta y colocarlas un poco sobrepuestas, con el lado acabado encima (véase fig.21). Para un perfecto acabado, colocar los lisones de remate frontal (de 22 x 95 mm de corte) de 390,5 + 313,5 cm de longitud y fijarlos con clavos 2.7/60 mm (véase fig.22).

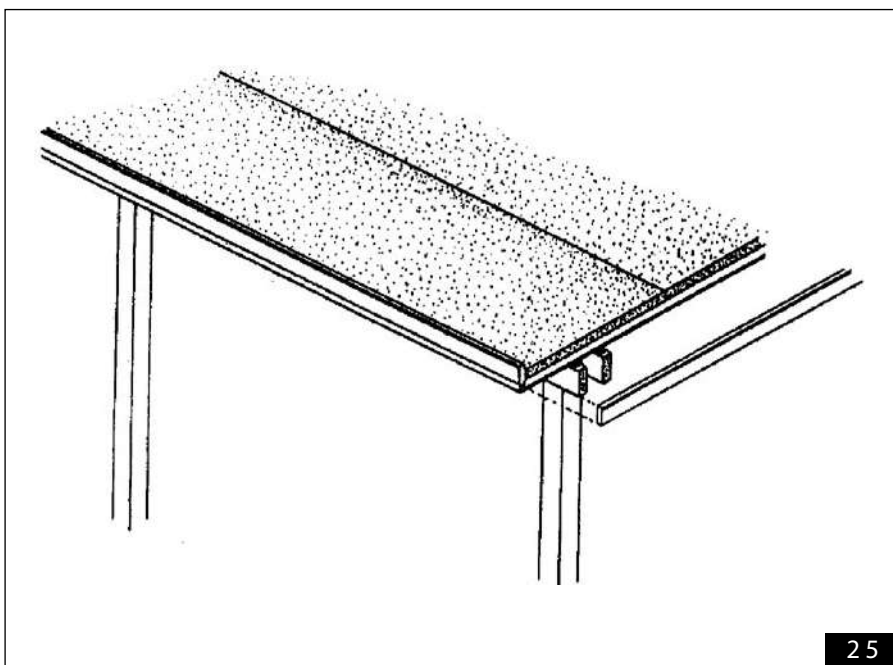
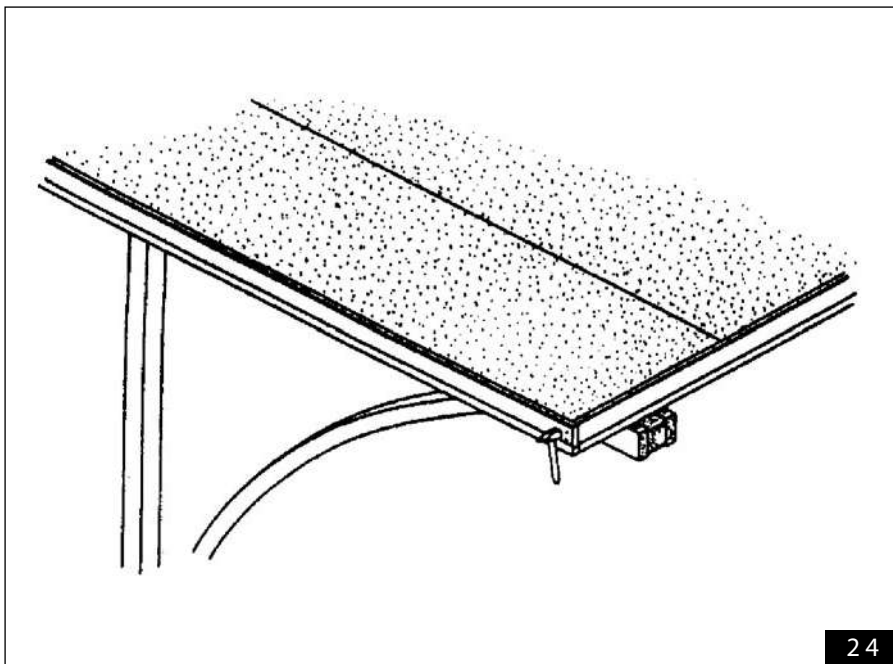

IT - Fissare la fascia di rifinitura laterale di sezione mm 22 x 95 utilizzando chiodi mm 2,7/60 (fig. 24). La lunghezza della fascia dal covercar COD45G è di cm 443,4 mentre per il covercar COD60G è di cm 313,5 + cm 259,3 (fig.16). Ultimare il montaggio fissando con chiodi mm 2,7/60 le fasce di sezione mm 22 x 95 lunghe 390,5 + 313,5 cm posteriormente alla struttura in modo tale che risultino a filo con l'impermeabilizzazione (fig.25).

DE - Die seitliche Leiste (Querschnitt 22 x 95 mm) mit 2,7/60 mm Nägeln befestigen (Abb.24). Die Leiste des Covercars COD45 mißt 443,4 cm, die des Modells COD60 besteht aus zwei Teilen, die bzw. cm 313,5 + cm 259,3 lang sind (s. Abb. 16). Die Montage beenden: die 22 x 95 mm Leisten (Länge 390,5 + 313,5 cm) hinten mit 2,7/60 Nägeln so befestigen, daß sie sich der Isolierung anschließen (Abb.25).

FR - Fixer la lisse de finition latérale de section 22 x 95 par des clous 2,7/60 mm (fig. 24). La longueur de la lisse du covercar COD45 est de 443,4 cm et celle du covercar COD60 de cm 313,5 + cm 259,3 (fig.16). Terminer le montage en fixant avec des clous 2,7/60 mm, la lisse de section 22 x 95 mm et de longueur 390,5 + 313,5 cm sur l'arrière de la structure de façon qu'elles soient au niveau de l'imperméabilisation et qu'elles bloquent celle-ci (fig. 25).

GB - Fix the 22 x 95 mm lateral finishing strip with 2.7/60 mm nails (ill.24). The COD45 covercar strip is 443.4 cm long, the COD60 covercar one is cm 313,5 + cm 259,3 long (ill. 16). Complete the assembly fixing the strips, section 22 x 95 mm and 390,5 + 313,5 cm long, to the back of the structure so that they are aligned with the water-proof covering and they are blocked (ill. 25).

ES - Los listones de remate lateral con el mismo corte (22 x 95 mm) cambian de longitud, ya que para el covercar COD45 es de 443.4 cm mientras que para el modelo COD60 son dos listones de cm 313,5 + cm 259,3 (véase la colocación en la fig. 16). Por último, fijar en la parte trasera de la estructura los listones de remate de 390,5 + 313,5 cm, los cuales tienen que quedar a ras con la lámina de impermeabilización para que escurra bien el agua de la lluvia (véase la fig.25).

**ESTENSIONE  
ERWEITERUNG  
EXTENSION  
EXTENSIÓN**

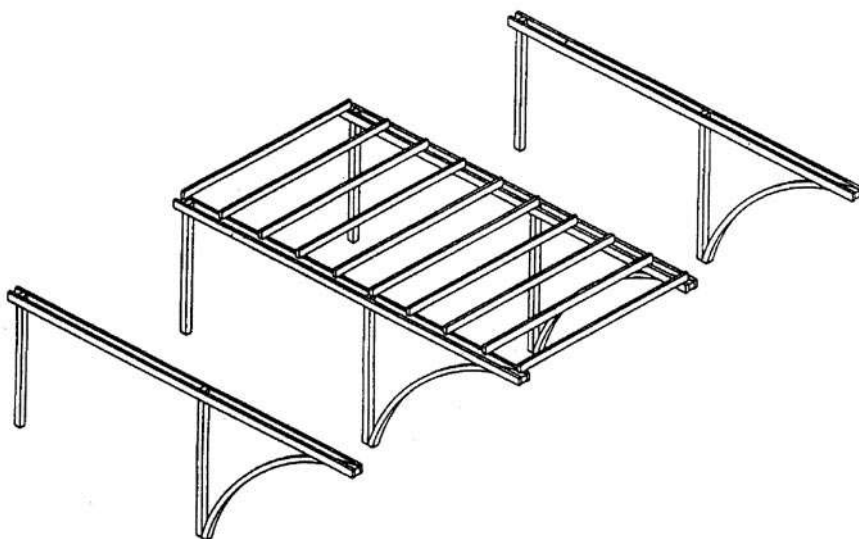

**IT - ESTENSIONE**

Inserire il modulo di estensione (cm 306 + 9) tra le due cam-pate del covercar in quanto gli arcarecci (cm 315) non sono comprensivi di aggetto.

**DE - ERWEITERUNG**

Da die Dachpfetten 315 cm lang sind und nicht über die träger ragen, das Erweiterungsmodul (306 + 9 cm) zwischen den zwei Spannweiten des Covercars aufstellen.

**FR - EXTENSION**

Placer le module d'extension (306 + 9 cm) entre les deux tra-vées du covercar car ses solives (315 cm) ne permettent pas d'avant-toit.

**GB - EXTENSION**

Insert the extension module (306 + 9 cm) between the two covercar spans because the projection is not included in the rafters (315 cm).

**ES - EXTENSIÓN**

El módulo de extensión (306 + 9 cm.) se tiene que intercalar entre los dos claros del covercar doble, ya que la longitud de los cabrios de extensión (de 315 cm.) no comprende la medida del voladizo.

**IT** La UNOPIU' S.p.a. declina ogni responsabilità sull'uso e/o montaggio non corretto che viene fatto dei materiali venduti.

Tutte le verifiche urbanistiche, statiche e di sicurezza in funzione:

- del luogo di installazione;
- della validità degli appoggi (muri, parapetti, pavimenti, ringhiere) e del relativo sistema di fissaggio;
- dell'uso di coperture (policarbonato, legno, lamelle orientabili, teli fissi, tende da sole scorrevoli e stuoie in bambù) in relazione alla ventosità o al carico neve delle zone di installazione;

**dovranno essere comunque verificate da un tecnico abilitato secondo le disposizioni di legge vigenti sulle normative riguardanti le costruzioni.**

**DE** UNOPIU' S.p.a. haftet nicht für Fehler bei der Montage od. für nicht bestimmungsgemäßen Gebrauch der verkauften Artikel.

Ein örtlicher Fachmann, **von einem qualifizierten Techniker gemäß den geltenden Gesetzen bezüglich Bauweise Rechtsvorschriften, insbesondere in windigen und schneesicheren Gegenden, ist** jedenfalls für die folgenden Überprüfungen in Anspruch zu nehmen.

- Überprüfung des Aufstellplatzes.
- Überprüfung der Stützpunkte (Wände, Brüstungen, Böden, Gelände) u. der Befestigungen.
- Überprüfung der Tragkraft.
- Überprüfung der Überdachungen (Polykarbonat, Holz, Bewegliche Lamellen, Markisen, Feste Stoffbespannungen, Bambusmatten).

**FR** La Société UNOPIU' S.p.a. décline toute responsabilité concernant l'utilisation et/ou le montage incorrecte qui peut être fait du matériel vendu.

Toutes les vérifications concernant les normes d'urbanisme, la stabilité et la sécurité en fonction:

- du lieu de l'installation,
- de la stabilité des appuis (murs, parapets, sols, rampes) et des systèmes de fixation y afférent,
- de la charge des éventuelles armatures plancher/plafond,
- de l'utilisation de couvertures (policarbonato, bois, lames orientables, toile fixes, toiles coulissantes, canisses de bambou) suivant l'intensité du vent et du poids de la neige sur les lieux de l'installation,

**devront être effectuées localement par un technicien agréé en vertu des lois applicables sur les règlements relatifs aux constructions.**

**GB** UNOPIU' S.p.a. declines all responsibility for the incorrect use or assembly of the purchased items.

**A qualified technician (according to the current laws relating to construction) should check town planning, statics and security in relation to:**

- the installation area;
- the consistency of the supports (supporting walls, parapets, floors, balustrades) and its fixing elements;
- the capacity of the floors, if there are;
- the use of coverings (polycarbonate, adjustable and fixed louvers, roof-shade wood and adjustable and fixed canvas, bamboo mattings) according to the local wind strength or snow load.

**ES** UNOPIU' S.p.a. no asume ninguna responsabilidad por el uso incorrecto o montaje erróneo de los productos vendidos.

La verificación de los datos relativos a las normas urbanísticas, estéticas y de seguridad en función:

- del lugar donde se instalarán las estructuras;
- de la solidez de los puntos de apoyo (muros, pisos, parapetos, barandillas) y de los específicos sistemas de fijación;
- de la resistencia del entresuelo;
- del uso de las cubiertas (policarbonato, madera, láminas orientables, toldo enrollable y lonas fijas, esteras de bambú) de acuerdo con la fuerza del viento y las sobrecargas de nieve admitidas en la zona.

**Dichas verificaciones tendrán que ser realizadas por un técnico cualificado según las disposiciones legales en vigor sobre las normativas relativas a la construcción.**